

TECHNICAL SPECIFICATIONS	
GAS TYPE	NATURAL GAS AT 60'
GAS LHV	800 BTU/SCFH
FLOW RATE	30,000 SCFH
INLET PRESSURE	1.3 TO 5 PSIG
OUTLET PRESSURE	0.5 PSIG / 2.6 PSIG
MAX POWER	315 VA
VOLTAGE / NEMA-1P	24VDC NEMA 12
MAX ALLOWABLE PRESSURE	7 PSIG
INSTALLATION	INDOOR
AMBIENT TEMPERATURE	+5°F TO +140°F
NORMATIVE BASE	NFPA 37:2015
PED 2014/168 / ATEX 94/9	NA
PAINT FINISH (PIPEWORK)	NA
NET WEIGHT	355.7 kg

DETAIL OF 545-8329 CHG 01
GAS TRAIN

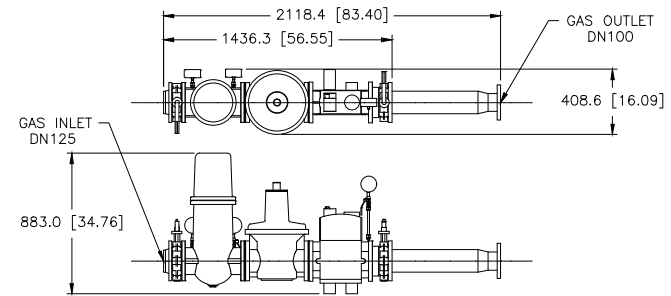

TECHNICAL SPECIFICATIONS	
GAS TYPE	NATURAL GAS AT 60'
GAS LHV	800 BTU/SCFH
FLOW RATE	30,000 SCFH
INLET PRESSURE	1.3 TO 5 PSIG
OUTLET PRESSURE	0.5 PSIG / 2.6 PSIG
MAX POWER	315 VA
VOLTAGE / NEMA-1P	24VDC NEMA 12
MAX ALLOWABLE PRESSURE	7 PSIG
INSTALLATION	INDOOR
AMBIENT TEMPERATURE	+5°F TO +140°F
NORMATIVE BASE	CSA B149.3:2015
PED 2014/168 / ATEX 94/9	NA
PAINT FINISH (PIPEWORK)	NA
NET WEIGHT	372.3 kg

DETAIL OF 545-8330 CHG 01
GAS TRAIN

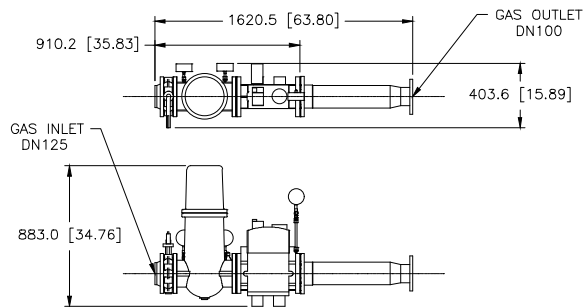

TECHNICAL SPECIFICATIONS	
GAS TYPE	NATURAL GAS AT 60'
GAS LHV	800 BTU/SCFH
FLOW RATE	30,000 SCFH
INLET PRESSURE	1 TO 5 PSIG
OUTLET PRESSURE	INLET-0.5 PSIG
MAX POWER	315 VA
VOLTAGE / NEMA-1P	24VDC NEMA 12
MAX ALLOWABLE PRESSURE	7 PSIG
INSTALLATION	INDOOR
AMBIENT TEMPERATURE	+5°F TO +140°F
NORMATIVE BASE	NFPA 37:2015
PED 2014/168 / ATEX 94/9	NA
PAINT FINISH (PIPEWORK)	NA
NET WEIGHT	324.3 kg

DETAIL OF 558-1557 CHG 01
GAS TRAIN

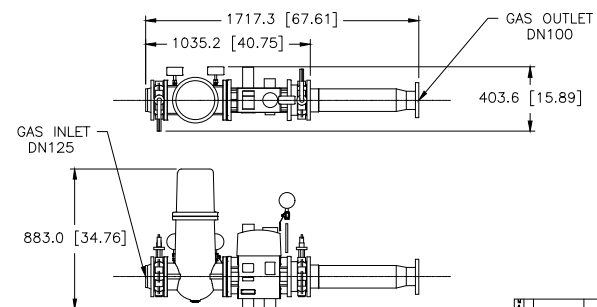

TECHNICAL SPECIFICATIONS	
GAS TYPE	NATURAL GAS AT 60'
GAS LHV	800 BTU/SCFH
FLOW RATE	30,000 SCFH
INLET PRESSURE	1 TO 5 PSIG
OUTLET PRESSURE	INLET-0.5 PSIG
MAX POWER	315 VA
VOLTAGE / NEMA-1P	24VDC NEMA 12
MAX ALLOWABLE PRESSURE	7 PSIG
INSTALLATION	INDOOR
AMBIENT TEMPERATURE	+5°F TO +140°F
NORMATIVE BASE	CSA B149.3:2015
PED 2014/168 / ATEX 94/9	NA
PAINT FINISH (PIPEWORK)	NA
NET WEIGHT	341.1 kg

DETAIL OF 558-1558
CHG 01
GAS TRAIN

REV	DATE	DESCRIPTION
1		
2		
3		
4		
5		
6		
7		
8		
9		
10		
11		
12		
13		
14		
15		
16		
17		
18		
19		
20		
21		
22		
23		
24		
25		
26		
27		
28		
29		
30		
31		
32		
33		
34		
35		
36		
37		
38		
39		
40		
41		
42		
43		
44		
45		
46		
47		
48		
49		
50		
51		
52		
53		
54		
55		
56		
57		
58		
59		
60		
61		
62		
63		
64		
65		
66		
67		
68		
69		
70		
71		
72		
73		
74		
75		
76		
77		
78		
79		
80		
81		
82		
83		
84		
85		
86		
87		
88		
89		
90		
91		
92		
93		
94		
95		
96		
97		
98		
99		
100		

1C2968BIDENT
 1E2735 DRAWING AUTO CAD
 1E0189 BROWN MARKINGS
 1E00136 CONFIDENTIALITY
 1E0124 INFLUENTIAL
 1E0011 INTRP & IV
 1E0001
 1E0002
 1E0003
 1E0004
 1E0005
 1E0006
 1E0007
 1E0008
 1E0009
 1E0010
 1E0011
 1E0012
 1E0013
 1E0014
 1E0015
 1E0016
 1E0017
 1E0018
 1E0019
 1E0020
 1E0021
 1E0022
 1E0023
 1E0024
 1E0025
 1E0026
 1E0027
 1E0028
 1E0029
 1E0030
 1E0031
 1E0032
 1E0033
 1E0034
 1E0035
 1E0036
 1E0037
 1E0038
 1E0039
 1E0040
 1E0041
 1E0042
 1E0043
 1E0044
 1E0045
 1E0046
 1E0047
 1E0048
 1E0049
 1E0050
 1E0051
 1E0052
 1E0053
 1E0054
 1E0055
 1E0056
 1E0057
 1E0058
 1E0059
 1E0060
 1E0061
 1E0062
 1E0063
 1E0064
 1E0065
 1E0066
 1E0067
 1E0068
 1E0069
 1E0070
 1E0071
 1E0072
 1E0073
 1E0074
 1E0075
 1E0076
 1E0077
 1E0078
 1E0079
 1E0080
 1E0081
 1E0082
 1E0083
 1E0084
 1E0085
 1E0086
 1E0087
 1E0088
 1E0089
 1E0090
 1E0091
 1E0092
 1E0093
 1E0094
 1E0095
 1E0096
 1E0097
 1E0098
 1E0099
 1E0100
 1E0101
 1E0102
 1E0103
 1E0104
 1E0105
 1E0106
 1E0107
 1E0108
 1E0109
 1E0110
 1E0111
 1E0112
 1E0113
 1E0114
 1E0115
 1E0116
 1E0117
 1E0118
 1E0119
 1E0120
 1E0121
 1E0122
 1E0123
 1E0124
 1E0125
 1E0126
 1E0127
 1E0128
 1E0129
 1E0130
 1E0131
 1E0132
 1E0133
 1E0134
 1E0135
 1E0136
 1E0137
 1E0138
 1E0139
 1E0140
 1E0141
 1E0142
 1E0143
 1E0144
 1E0145
 1E0146
 1E0147
 1E0148
 1E0149
 1E0150
 1E0151
 1E0152
 1E0153
 1E0154
 1E0155
 1E0156
 1E0157
 1E0158
 1E0159
 1E0160
 1E0161
 1E0162
 1E0163
 1E0164
 1E0165
 1E0166
 1E0167
 1E0168
 1E0169
 1E0170
 1E0171
 1E0172
 1E0173
 1E0174
 1E0175
 1E0176
 1E0177
 1E0178
 1E0179
 1E0180
 1E0181
 1E0182
 1E0183
 1E0184
 1E0185
 1E0186
 1E0187
 1E0188
 1E0189
 1E0190
 1E0191
 1E0192
 1E0193
 1E0194
 1E0195
 1E0196
 1E0197
 1E0198
 1E0199
 1E0200
 1E0201
 1E0202
 1E0203
 1E0204
 1E0205
 1E0206
 1E0207
 1E0208
 1E0209
 1E0210
 1E0211
 1E0212
 1E0213
 1E0214
 1E0215
 1E0216
 1E0217
 1E0218
 1E0219
 1E0220
 1E0221
 1E0222
 1E0223
 1E0224
 1E0225
 1E0226
 1E0227
 1E0228
 1E0229
 1E0230
 1E0231
 1E0232
 1E0233
 1E0234
 1E0235
 1E0236
 1E0237
 1E0238
 1E0239
 1E0240
 1E0241
 1E0242
 1E0243
 1E0244
 1E0245
 1E0246
 1E0247
 1E0248
 1E0249
 1E0250
 1E0251
 1E0252
 1E0253
 1E0254
 1E0255
 1E0256
 1E0257
 1E0258
 1E0259
 1E0260
 1E0261
 1E0262
 1E0263
 1E0264
 1E0265
 1E0266
 1E0267
 1E0268
 1E0269
 1E0270
 1E0271
 1E0272
 1E0273
 1E0274
 1E0275
 1E0276
 1E0277
 1E0278
 1E0279
 1E0280
 1E0281
 1E0282
 1E0283
 1E0284
 1E0285
 1E0286
 1E0287
 1E0288
 1E0289
 1E0290
 1E0291
 1E0292
 1E0293
 1E0294
 1E0295
 1E0296
 1E0297
 1E0298
 1E0299
 1E0300
 1E0301
 1E0302
 1E0303
 1E0304
 1E0305
 1E0306
 1E0307
 1E0308
 1E0309
 1E0310
 1E0311
 1E0312
 1E0313
 1E0314
 1E0315
 1E0316
 1E0317
 1E0318
 1E0319
 1E0320
 1E0321
 1E0322
 1E0323
 1E0324
 1E0325
 1E0326
 1E0327
 1E0328
 1E0329
 1E0330
 1E0331
 1E0332
 1E0333
 1E0334
 1E0335
 1E0336
 1E0337
 1E0338
 1E0339
 1E0340
 1E0341
 1E0342
 1E0343
 1E0344
 1E0345
 1E0346
 1E0347
 1E0348
 1E0349
 1E0350
 1E0351
 1E0352
 1E0353
 1E0354
 1E0355
 1E0356
 1E0357
 1E0358
 1E0359
 1E0360
 1E0361
 1E0362
 1E0363
 1E0364
 1E0365
 1E0366
 1E0367
 1E0368
 1E0369
 1E0370
 1E0371
 1E0372
 1E0373
 1E0374
 1E0375
 1E0376
 1E0377
 1E0378
 1E0379
 1E0380
 1E0381
 1E0382
 1E0383
 1E0384
 1E0385
 1E0386
 1E0387
 1E0388
 1E0389
 1E0390
 1E0391
 1E0392
 1E0393
 1E0394
 1E0395
 1E0396
 1E0397
 1E0398
 1E0399
 1E0400
 1E0401
 1E0402
 1E0403
 1E0404
 1E0405
 1E0406
 1E0407
 1E0408
 1E0409
 1E0410
 1E0411
 1E0412
 1E0413
 1E0414
 1E0415
 1E0416
 1E0417
 1E0418
 1E0419
 1E0420
 1E0421
 1E0422
 1E0423
 1E0424
 1E0425
 1E0426
 1E0427
 1E0428
 1E0429
 1E0430
 1E0431
 1E0432
 1E0433
 1E0434
 1E0435
 1E0436
 1E0437
 1E0438
 1E0439
 1E0440
 1E0441
 1E0442
 1E0443
 1E0444
 1E0445
 1E0446
 1E0447
 1E0448
 1E0449
 1E0450
 1E0451
 1E0452
 1E0453
 1E0454
 1E0455
 1E0456
 1E0457
 1E0458
 1E0459
 1E0460
 1E0461
 1E0462
 1E0463
 1E0464
 1E0465
 1E0466
 1E0467
 1E0468
 1E0469
 1E0470
 1E0471
 1E0472
 1E0473
 1E0474
 1E0475
 1E0476
 1E0477
 1E0478
 1E0479
 1E0480
 1E0481
 1E0482
 1E0483
 1E0484
 1E0485
 1E0486
 1E0487
 1E0488
 1E0489
 1E0490
 1E0491
 1E0492
 1E0493
 1E0494
 1E0495
 1E0496
 1E0497
 1E0498
 1E0499
 1E0500
 1E0501
 1E0502
 1E0503
 1E0504
 1E0505
 1E0506
 1E0507
 1E0508
 1E0509
 1E0510
 1E0511
 1E0512
 1E0513
 1E0514
 1E0515
 1E0516
 1E0517
 1E0518
 1E0519
 1E0520
 1E0521
 1E0522
 1E0523
 1E0524
 1E0525
 1E0526
 1E0527
 1E0528
 1E0529
 1E0530
 1E0531
 1E0532
 1E0533
 1E0534
 1E0535
 1E0536
 1E0537
 1E0538
 1E0539
 1E0540
 1E0541
 1E0542
 1E0543
 1E0544
 1E0545
 1E0546
 1E0547
 1E0548
 1E0549
 1E0550
 1E0551
 1E0552
 1E0553
 1E0554
 1E0555
 1E0556
 1E0557
 1E0558
 1E0559
 1E0560
 1E0561
 1E0562
 1E0563
 1E0564
 1E0565
 1E0566
 1E0567
 1E0568
 1E0569
 1E0570
 1E0571
 1E0572
 1E0573
 1E0574
 1E0575
 1E0576
 1E0577
 1E0578
 1E0579
 1E0580
 1E0581
 1E0582
 1E0583
 1E0584
 1E0585
 1E0586
 1E0587
 1E0588
 1E0589
 1E0590
 1E0591
 1E0592
 1E0593
 1E0594
 1E0595
 1E0596
 1E0597
 1E0598
 1E0599
 1E0600
 1E0601
 1E0602
 1E0603
 1E0604
 1E0605
 1E0606
 1E0607
 1E0608
 1E0609
 1E0610
 1E0611
 1E0612
 1E0613
 1E0614
 1E0615
 1E0616
 1E0617
 1E0618
 1E0619
 1E0620
 1E0621
 1E0622
 1E0623
 1E0624
 1E0625
 1E0626
 1E0627
 1E0628
 1E0629
 1E0630
 1E0631